

働く、育てる、暮らす。いろんな私を楽しむ。

bizmom夏秋号 媒体資料



2017年4月
ベネッセコーポレーション
広告営業課

bizmomコンセプト

働く、育てる、暮らす。 いろいろな私を楽しむ

bizmomは、働きながら子育てをするワーキングマザーのための
ライフスタイルマガジンです。

出産しても働き続けるママは10年前の3割から5割に増え、
ママになっても働き続けることが普通の時代になりました。

とはいえ、子育てしながら働き続ける上で毎日に課題はつきものです。
育児と仕事の両立には正解はなく、100人いれば悩みも100通り。
ビズママはたくさんのワーキングマザーの悩みや日常の本音を集めて、
働くママのリアルを追及していきます。

bizmomは日本のワーキングマザーの毎日をもっと楽しく元気にします！

bizmoについて ー想定読者ー

bizmom(ビズママ)は日本のワーキングマザーの毎日をもっと楽しく元気にする雑誌です。
 版型も「たまごクラブ」「ひよこクラブ」と同じです。
 「たまごクラブ」「ひよこクラブ」読者でも、休職中を含めてワーキングマザーが約4割、「サンキュ！」
 読者も約6割いる時代です。

妊娠初期 → 妊娠中期 → 妊娠後期 → 出産・育児スタート → 5カ月 → 10ヶ月 → 12カ月～ → 1才半～ → 2才～ → 3才以降～

初めてのたまごクラブ

たまごクラブ



ひよこクラブ



1才2才のひよこクラブ



サンキュ!



←bizmom→

妊娠中～6歳位までの第一子を持つワーキングマザーとその予備軍



bizmom ~読者アンケートより~

読者年齢

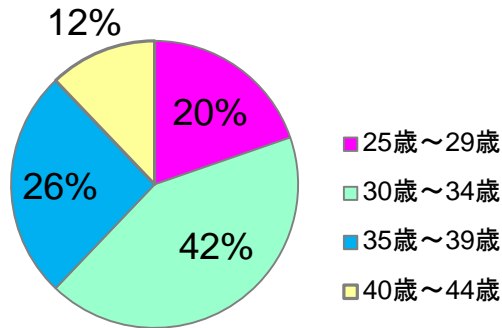

世帯年収

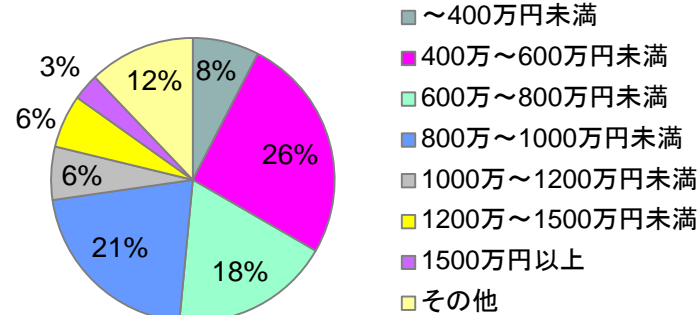

就業状況

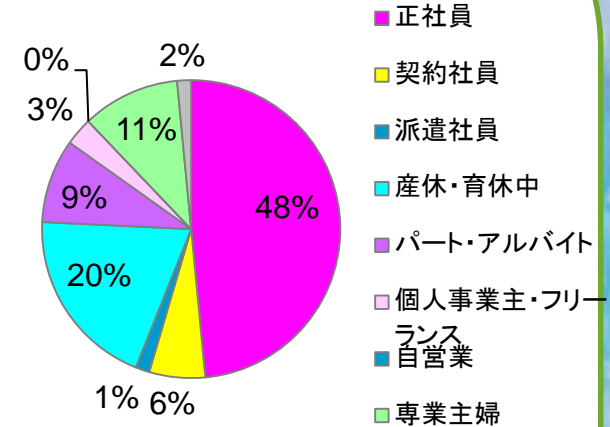

読者の子どもの人数

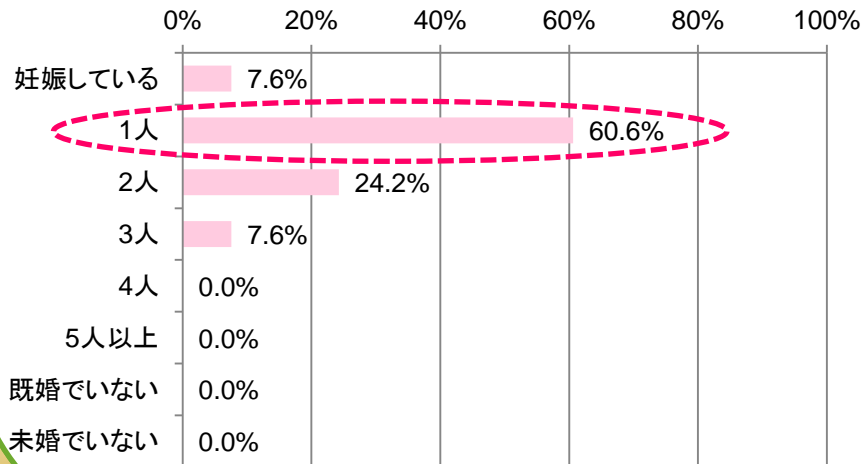

読者年齢は20代～30代後半が約9割。
 30代:20代:40代=7:2:1の割合で、
 正社員で働く読者が約5割。
 うちフルタイムで働く読者は24.6%
 末子年齢が0歳～3歳の未就学児を持つ母親が
 7割です。

読者の子ども人数は1人が最も多く、
 二人目特集なども人気企画となっています。

<読者の満足度>
 「とても満足」「まあ満足」をあわせると
94.6%!



bizmom夏秋号

【スケジュール】

- 特殊広告申し込み締切 : 4月21日(金)
- 中面4C申し込み締切: 5月12日(金)
- 校了日 : 5月19日(金)

【発売日】

2017年6月13日発売予定

【総ページ数】

約120ページ

【印刷会社】

共同印刷

【版型】

A4変形(297mm×231mm)

天地・左右それぞれ各5mmずつ追い込んでください。(図のグレー部分には切れてはいけない文字・絵柄は入れないようにしてください。)

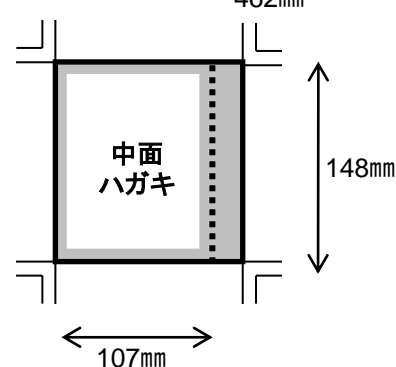
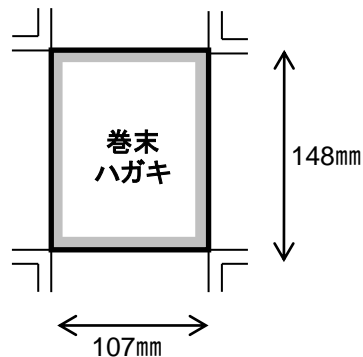
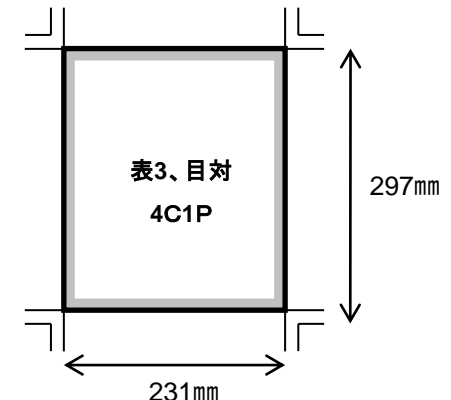
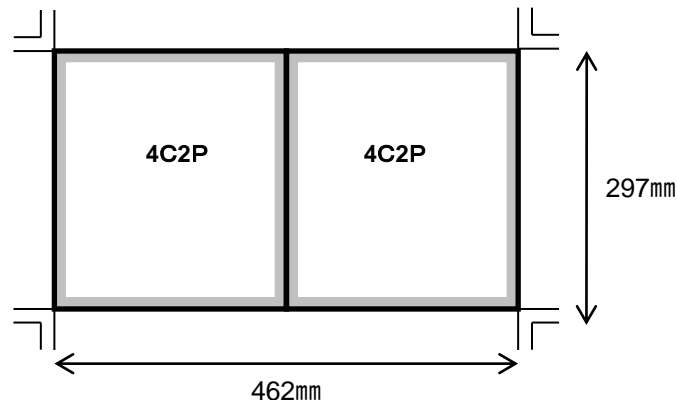
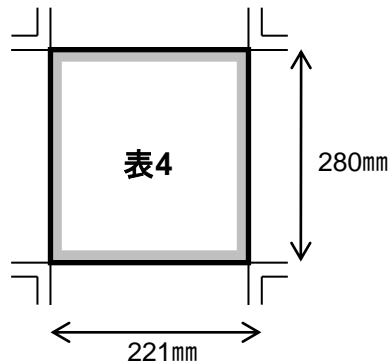

【料金】

H4定価:180万

H2W定価:270万

H3定価:110万

4c1p定価:110万

タイアップ制作費 1ページ30万(ネット)

ハガキ1c中面 135万

ハガキ1c巻末 125万

※綴じしろ20mm(綴じしろに印刷はできません)